

	КАБИНЕТ РУКОВОДИТЕЛЯ	ТАНГО, ТАНГО-ЛЮКС	ОПИСАНИЕ
	EXECUTIVE OFFICE	TANGO, TANGO-LUX	DESCRIPTION

СТРАНА ПРОИЗВОДСТВА: БЕЛАРУСЬ	COUNTRY OF ORIGIN: BELARUS
-------------------------------	----------------------------



СТОЛЫ, РАСШИРИТ. ЭЛЕМЕНТЫ DESKS, EXTENSION ELEMENTS	Столешницы и каркасы изготовлены из 38 мм ДСП с двухсторонним меламиновым покрытием с кромкой PVC 2 мм по периметру. Расширительные элементы устанавливаются на алюминиевые опоры диаметром 80 мм. Передние панели столов изготовлены из ДСП — 22 мм. Каркасы столов и опоры имеют регулировку высоты.	<i>The top boards and sides are made of chipboard melamine panels 38 mm thick with PVC edgebands 2 mm thick in basic colour. The sides are equipped with adjustable feet. The extension desks are provided with 80 mm wide tubular aluminium adjustable feet. Front panels are made of chipboard melamine panels 22 mm thick.</i>
ТУМБЫ PEDESTALS	Каркасы тумб изготовлены из 16 мм ДСП в основных цветах. Ящики установлены на металлические направляющие с нейлоновыми роликами, с механизмами полного открывания и самозакрывания. Тумбы имеют замок на верхнем ящике. Ручки металлические цвета алюминий.	<i>The structures of pedestals are made of chipboard melamine panels 16 mm thick in basic colours. The drawers run on metallic guide rails with nylon bearings, provided with an end-run device during the opening and self-closing. All pedestals are provided with locks in top drawers.</i>
ШКАФЫ CABINETS	Каркасы шкафов изготовлены из 16 мм ДСП в основных цветах. Задние стенки шкафов изготовлены из 3,2 мм ДВП и фиксируются в пазу по периметру. Полки из 22 мм ДСП регулируются по высоте. Шкафы устанавливаются на опоры, регулируемые по высоте изнутри шкафа. Глухие двери изготовлены из 16 мм ДСП с кромкой PVC 2 мм. Стеклопакетные двери изготовлены из травмобезопасного стекла. Двери устанавливаются на металлические петли с регулировками и механизмом быстрого монтажа. Ручки металлические цвета алюминий. Комплекты шкафов с глухими дверьми комплектуются замками, а комплекты со стеклянными дверьми поставляются без замков.	<i>The structures of cabinets are made of chipboard melamine panels, high resistance, 16 mm thick. The back panels are made of 3,2 mm thick fiberboard, and have fixed perimeters. The internal adjustable shelves, 22 mm thick, are made of the same material and are of the same colour of the structures. The structures are provided with 27 mm high feet, adjustable from inside. The doors are made of the same chipboard melamine panels, high resistance, 16 mm thick in basic colour with PVC edgebands 2 mm thick in basic colours. They are provided with metallic hinges and sideburns with adjustable screws. The glass doors are made of safety glass. Every cabinets with panel doors are provided to a lock. Cabinets with glass doors are without a lock.</i>
УПАКОВКА И СБОРКА PACKING AND ASSEMBLY	Для быстрого и простого соединения деталей используется особо прочная 4-х компонентная стяжка с конусным винтом. Вся мебель поставляется в разобранном виде, упакованная в гофрокартон и защитную пленку. Углы упаковки защищены накладками из ударопрочного пластика.	<i>The 4-component assembly system consists of mechanical joints made up of pins, bushings and conical screws for quick and easy assembly. The furniture is supplied in Kit, packed with cardboard and polystyrene. The corners are protected with corner-savers in anticrash plastic.</i>



ЦВЕТОВЫЕ РЕШЕНИЯ		COLOUR SCORE
ОСНОВНЫЕ ЦВЕТА BASIC COLOURS	Орех Венге Береза*	Walnut Wenge Birch*
ОПОРЫ ПРИСТ. ЭЛЕМЕНТОВ LEGS FOR EXTEN. ELEMENTS	Гофрированный Алюминий	Corrugated Aluminium
ОПОРЫ НА ОСНОВАНИИ LEGS WITH PLATE	Алюминий	Aluminium



ПРИМЕЧАНИЕ NOTES	* Под заказ, стоимость может быть выше указанной в прайсе.	* For order. Price for such item may overwhelm price stated in this pricelist.
---------------------	--	--



ЗАКАЗ		HOW TO ORDER
ОБОЗНАЧЕНИЕ NOTATION	При составлении заказа укажите артикул элемента и его цветовое решение. Возможные цветовые решения для каждой группы элементов указаны в начале соответствующего раздела прайс-листа.	<i>At the order specify the article of an element and its colour scores. Possible colour scores for each group of elements are specified in the beginning of corresponding section of the price-list.</i>

	КАБИНЕТ РУКОВОДИТЕЛЯ	ТАНГО, ТАНГО-ЛЮКС	СПЕЦИФИКАЦИЯ
	EXECUTIVE OFFICE	TANGO, TANGO-LUX	TECHNICAL SPECIFICATION

Артикул	СТ9-R16	СТ9-R16R	СТ9-18
ЦВЕТ	орех, венге, береза*	орех, венге, береза*	орех, венге, береза*
ЦЕНА (rub.)	12 139	12 139	12 409
	С ВЫСОКОЙ ПЕРЕДНЕЙ ПАНЕЛЬЮ WITH HIGH FRONT PANEL	С ВЫСОКОЙ ПЕРЕДНЕЙ ПАНЕЛЬЮ WITH HIGH FRONT PANEL	С ВЫСОКОЙ ПЕРЕДНЕЙ ПАНЕЛЬЮ WITH HIGH FRONT PANEL
РАБОЧИЕ СТОЛЫ	 ДСТ9-R16 1 ДСТ9-18.23 1 ДСТ9-16.04 1	 ДСТ9-R16R 1 ДСТ9-18.23 1 ДСТ9-16.04 1	 ДСТ9-18 1 ДСТ9-18.23 1 ДСТ9-18.04 1
РАЗМЕРЫ (cm)	160 x 94 h 73,5	160 x 94 h 73,5	180 x 80 h 73,5
УПАКОВКА (kg/м3/packs)	62,9 0,15 3	62,9 0,15 3	67,3 0,15 3



Артикул	СТ9-18R	СТ9-R18	СТ9-R18R
ЦВЕТ	орех, венге, береза*	орех, венге, береза*	орех, венге, береза*
ЦЕНА (rub.)	12 409	12 980	12 980
	С ВЫСОКОЙ ПЕРЕДНЕЙ ПАНЕЛЬЮ WITH HIGH FRONT PANEL	С ВЫСОКОЙ ПЕРЕДНЕЙ ПАНЕЛЬЮ WITH HIGH FRONT PANEL	С ВЫСОКОЙ ПЕРЕДНЕЙ ПАНЕЛЬЮ WITH HIGH FRONT PANEL
РАБОЧИЕ СТОЛЫ	 ДСТ9-18R 1 ДСТ9-18.23 1 ДСТ9-18.04 1	 ДСТ9-R18 1 ДСТ9-18.23 1 ДСТ9-18.04 1	 ДСТ9-R18R 1 ДСТ9-18.23 1 ДСТ9-18.04 1
РАЗМЕРЫ (cm)	180 x 80 h 73,5	180 x 97 h 73,5	180 x 97 h 73,5
УПАКОВКА (kg/м3/packs)	63,5 0,15 3	71,7 0,16 3	68,5 0,16 3

Артикул	СТ90-R16	СТ90-R16R	СТ90-18
ЦВЕТ	орех, венге, береза*	орех, венге, береза*	орех, венге, береза*
ЦЕНА (rub.)	12 847	12 844	13 206
	С НИЗКОЙ ПЕРЕДНЕЙ ПАНЕЛЬЮ WITH LOW FRONT PANEL	С НИЗКОЙ ПЕРЕДНЕЙ ПАНЕЛЬЮ WITH LOW FRONT PANEL	С НИЗКОЙ ПЕРЕДНЕЙ ПАНЕЛЬЮ WITH LOW FRONT PANEL
РАБОЧИЕ СТОЛЫ	 ДСТ90-R16 1 ДСТ90-18.23 1 ДСТ90-16.04 1	 ДСТ90-R16R 1 ДСТ90-18.23 1 ДСТ90-16.04 1	 ДСТ90-18 1 ДСТ90-18.23 1 ДСТ90-18.04 1
РАЗМЕРЫ (cm)	160 x 94 h 73,5	160 x 94 h 73,5	180 x 80 h 73,5
УПАКОВКА (kg/м3/packs)	65,9 0,16 1	71,5 0,15 1	72 0,15 3



Артикул	СТ90-18R	СТ90-R18	СТ90-R18R
ЦВЕТ	орех, венге, береза*	орех, венге, береза*	орех, венге, береза*
ЦЕНА (rub.)	13 206	13 777	13 777
	С НИЗКОЙ ПЕРЕДНЕЙ ПАНЕЛЬЮ WITH LOW FRONT PANEL	С НИЗКОЙ ПЕРЕДНЕЙ ПАНЕЛЬЮ WITH LOW FRONT PANEL	С НИЗКОЙ ПЕРЕДНЕЙ ПАНЕЛЬЮ WITH LOW FRONT PANEL
РАБОЧИЕ СТОЛЫ	 ДСТ90-18R 1 ДСТ90-18.23 1 ДСТ90-18.04 1	 ДСТ90-R18 1 ДСТ90-18.23 1 ДСТ90-18.04 1	 ДСТ90-R18R 1 ДСТ90-18.23 1 ДСТ90-18.04 1
РАЗМЕРЫ (cm)	180 x 80 h 73,5	180 x 97 h 73,5	180 x 97 h 73,5
УПАКОВКА (kg/м3/packs)	71 0,15 1	80 0,17 1	75 0,18 1

	КАБИНЕТ РУКОВОДИТЕЛЯ	ТАНГО, ТАНГО-ЛЮКС	СПЕЦИФИКАЦИЯ
	EXECUTIVE OFFICE	TANGO, TANGO-LUX	TECHNICAL SPECIFICATION

Артикул	CT9-R18RS	CT90-R18RS	CT9-R20
Цвет	орех, венге, береза*	орех, венге, береза*	орех, венге, береза*
Цена (rub.)	16 243	18 000	13 546

РАБОЧИЕ СТОЛЫ	С ВЫСОКОЙ ФИГУРНОЙ ПЕРЕДНЕЙ ПАНЕЛЬЮ WITH HIGH FIGURED FRONT PANEL	С НИЗКОЙ ФИГУРНОЙ ПЕРЕДНЕЙ ПАНЕЛЬЮ WITH LOW FIGURED FRONT PANEL	С ВЫСОКОЙ ПЕРЕДНЕЙ ПАНЕЛЬЮ WITH HIGH FRONT PANEL
			
РАЗМЕРЫ (cm)	180 x 97 h 73,5		
УПАКОВКА (kg/m ³ /packs)	72,5	0,15	3
	80	0,16	1
	73,6	0,17	3



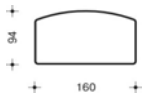
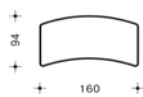
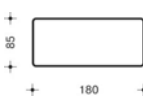
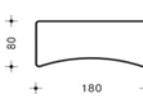
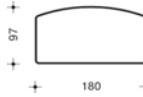
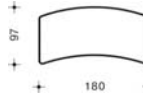

Артикул	CT9-R20R	CT90-R20	CT90-R20R
Цвет	орех, венге, береза*	орех, венге, береза*	орех, венге, береза*
Цена (rub.)	13 546	15 054	15 054

РАБОЧИЕ СТОЛЫ	С ВЫСОКОЙ ПЕРЕДНЕЙ ПАНЕЛЬЮ WITH HIGH FRONT PANEL	С НИЗКОЙ ПЕРЕДНЕЙ ПАНЕЛЬЮ WITH LOW FRONT PANEL	С НИЗКОЙ ПЕРЕДНЕЙ ПАНЕЛЬЮ WITH LOW FRONT PANEL
			
РАЗМЕРЫ (cm)	200 x 105 h 73,5		
УПАКОВКА (kg/m ³ /packs)	73,6	0,17	3
	85,6	0,2	1
	85,6	0,2	1

Артикул	ДСТ9-R16	ДСТ9-R16R	ДСТ9-18	ДСТ9-18R	ДСТ9-R18	ДСТ9-R18R
Цвет	орех, венге, береза*	орех, венге, береза*	орех, венге, береза*	орех, венге, береза*	орех, венге, береза*	орех, венге, береза*
Цена (rub.)	6 300	6 300	6 570	6 570	7 142	7 142



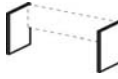

КОМПЛЕКТУЮЩИЕ ДЛЯ РАБОЧИХ СТОЛОВ	СТОЛЕШНИЦА DESKBOARD					
						
РАЗМЕРЫ (cm)	160 x 94 h 3,8		180 x 85 h 3,8		180 x 97 h 3,8	
УПАКОВКА (kg/m ³ /packs)	33,1	0,08	1	36	0,08	1
	33	0,08	1	32,1	0,08	1
	40,4	0,09	1	37,1	0,1	1

Артикул	ДСТ9-16.04	ДСТ9-18.04	ДСТ9-18.23	CT91-02R	CT91-02L
Цвет	орех, венге, береза*	орех, венге, береза*	орех, венге, береза*	орех, венге, береза*	орех, венге, береза*
Цена (rub.)	1 324	1 324	4 514	38 556	38 556



КОМПЛЕКТУЮЩИЕ ДЛЯ РАБОЧИХ СТОЛОВ	ПЕРЕДНЯЯ ПАНЕЛЬ FRONT PANEL		КОМПЛЕКТ НОГ SET OF LEGS	«РАБОЧАЯ СТАНЦИЯ» WORKSTATION	
					
РАЗМЕРЫ (cm)	142 x 40 h 2		60 x 70 h 3,8	219 x 202 h 73,5	
УПАКОВКА (kg/m ³ /packs)	9	0,02	1	116,1	0,4
	10,5	0,02	1	5	5
	20,9	0,05	1	116,1	0,4
				116,1	0,4

	КАБИНЕТ РУКОВОДИТЕЛЯ	ТАНГО, ТАНГО-ЛЮКС	СПЕЦИФИКАЦИЯ
	EXECUTIVE OFFICE	TANGO, TANGO-LUX	TECHNICAL SPECIFICATION



Артикул	СП9-11н1	СП9-1н1	СП9-2н2	СО9-7н3	СП9-5н2	СП9-71
ЦВЕТ	орех, венге, береза*	орех, венге, береза*	орех, венге, береза*	орех, венге, береза*	орех, венге, береза*	орех, венге, береза*
ЦЕНА (rub.)	7 196	7 196	8 942	10 943	8 531	10 272

ПРИСТАВНЫЕ ЭЛЕМЕНТЫ	ПРИСТАВКА EXTENSION DESK  ДЛЯ СТОЛОВ СТ9-18, СТ9-R18		ПРИСТАВКА EXTENSION DESK  ДЛЯ СТОЛОВ СТ9-R18R, СТ9-18R		БРИФИНГ УГЛОВОЙ CORNER BRIEFING  ДЛЯ СТОЛОВ СТ9-18, СТ9-18R		ОКОНЧАНИЕ НА ДВА СТОЛА 180° CONNECTING DESK-END  ДЛЯ СТОЛОВ СТ9-18		БРИФИНГ УНИВЕРСАЛЬНЫЙ UNIVERSAL BRIEFING  ДЛЯ СТОЛОВ СТ9-18									
	РАЗМЕРЫ (cm)	91 x 56 h 73,5		99 x 56 h 73,5		165 x 55 h 73,5		90 x 90 h 73,5		156 x 59 h 73,5		150 x 90 h 70						
УПАКОВКА (kg/m3/packs)	12,1	0,04	2	12,6	0,04	2	21	0,08	3	30,4	0,11	4	21	0,08	3	43,6	0,13	1







Артикул	СП9-3н1	СП9-31	СП9-4н1	СП9-41	СП9-6н1	СП9-7
ЦВЕТ	орех, венге, береза*	орех, венге, береза*	орех, венге, береза*	орех, венге, береза*	орех, венге, береза*	орех, венге, береза*
ЦЕНА (rub.)	7 507	10 272	7 507	10 272	9 002	8 178

ПРИСТАВНЫЕ ЭЛЕМЕНТЫ	БРИФИНГ BRIEFING  ДЛЯ СТОЛОВ СТ9-18, СТ9-18R		БРИФИНГ BRIEFING  ДЛЯ СТОЛОВ СТ9-R18, СТ9-R18R		БРИФИНГ BRIEFING  ДЛЯ СТОЛОВ СТ9-R18, СТ9-R18R		БРИФИНГ BRIEFING  ДЛЯ СТОЛОВ СТ9-R18, СТ9-R18R		БРИФИНГ BRIEFING  ДЛЯ СТОЛОВ СТ9-R18, СТ9-R18R		БРИФИНГ УНИВЕРСАЛЬНЫЙ UNIVERSAL BRIEFING  ДЛЯ СТОЛОВ СТ9-18, СТ9-18R							
	РАЗМЕРЫ (cm)	80 x 84 h 73,5		120 x 90 h 73,5		80 x 84 h 73,5		120 x 90 h 74		120 x 90 h 74		110 x 84 h 70						
УПАКОВКА (kg/m3/packs)	17,1	0,05	2	38,2	0,06	1	16,6	0,05	2	36,4	0,09	1	27	0,07	2	33,8	0,08	1

Артикул	СТ9-2050	СТ9-2400	СТ9-35
ЦВЕТ	орех, венге, береза*	орех, венге, береза*	орех, венге, береза*
ЦЕНА (rub.)	14 071	17 183	23 914



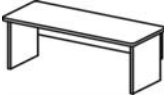



КОНФЕРЕНЦ-СТОЛЫ	С ПРЯМОЙ СТОЛЕШНИЦЕЙ WITH RECTANGULAR DESKBOARD 		С ФИГУРНОЙ СТОЛЕШНИЦЕЙ WITH FIGURED DESKBOARD 		С СОСТАВНОЙ СТОЛЕШНИЦЕЙ WITH COMPOSITE DESKBOARD 				
	РАЗМЕРЫ (cm)	205 x 100 h 73,5		240 x 120 h 73,5		350 x 120 h 73,5			
УПАКОВКА (kg/m3/packs)	62,4	0,17	3	95,5	0,23	3	137,3	0,26	4

Артикул	СТ97-10	СТ97-12	СК9-1	СК9-10	СК9-20	Н 461
ЦВЕТ	орех, венге, береза*	орех, венге, береза*	орех, венге, береза*	орех, венге, береза*	орех, венге, береза*	орех, венге, береза*
ЦЕНА (rub.)	9 725	11 660	17 944	9 050	12 147	11 127



КОНФЕРЕНЦ-СТОЛЫ	КРУГЛЫЙ СТОЛ ROUND TABLE 		КРУГЛЫЙ СТОЛ ROUND TABLE 		БРИФИНГ УНИВЕРСАЛЬНЫЙ UNIVERSAL BRIEFING 		КОНФЕРЕНЦ-СИСТЕМА CONFERENCE SYSTEM 		КОНФЕРЕНЦ-СИСТЕМА CONFERENCE SYSTEM 		ТРИБУНА ОПАТОРСКАЯ CORPORATIVE SPEAKER'S STAND 							
	РАЗМЕРЫ (cm)	d 100 h 73,5		d 120 h 73,5		200 x 100 h 73,5-75,5		100 x 80 h 73,5-75,5		200 x 80 h 73,5-75,5		60 x 60 h 126,5						
УПАКОВКА (kg/m3/packs)	26	0,11	3	44,6	0,14	3	51,9	0,15	2	49	0,11	3	79,3	0,16	3	39,7	0,08	1

	КАБИНЕТ РУКОВОДИТЕЛЯ	ТАНГО, ТАНГО-ЛЮКС	СПЕЦИФИКАЦИЯ
	EXECUTIVE OFFICE	TANGO, TANGO-LUX	TECHNICAL SPECIFICATION



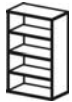
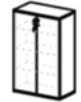
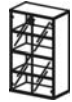
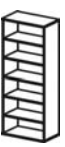

Артикул	СЖ9-06	СЖ9-09	08S001	ТВ9-04цз	ТВ9-04з	ТМ9-04R
Цвет	орех, венге, береза*	орех, венге, береза*	орех, венге, береза*	орех, венге, береза*	орех, венге, береза*	орех, венге, береза*
Цена (rub.)	5 906	6 616	6 699	5 746	5 639	9 777

ЖУРНАЛЬНЫЕ СТОЛЫ, ТУМБЫ	ЖУРНАЛЬНЫЙ СТОЛ COFFEE TABLE						ТУМБА МОБИЛЬНАЯ MOBILE PEDESTAL							
														
	РАЗМЕРЫ (cm)		60 x 60 h 52		90 x 60 h 52		80 x 50 h 41		40 x 50 h 60		40 x 50 h 60		122 x 53 h 64	
	УПАКОВКА (kg/m³/packs)		22,5 0,06 1		27,2 0,07 1		22,3 0,05 1		27 0,05 2		27 0,05 2		66,6 0,14 2	



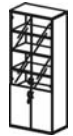
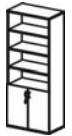

Артикул	Ш53	Ш52з	Ш33	Ш32з	Ш34	Ш13
Цвет	орех, венге, береза*	орех, венге, береза*	орех, венге, береза*	орех, венге, береза*	орех, венге, береза*	орех, венге, береза*
Цена (rub.)	3 318	5 466	5 752	8 564	9 199	7 920

СИСТЕМА ХРАНЕНИЯ «ТАНГО»	ШКАФ 2 УРОВНЯ 2-LEVEL CABINET			ШКАФ 4 УРОВНЯ 4-LEVEL CABINET										
														
	РАЗМЕРЫ (cm)		80 x 45 h 76		80 x 45 h 76		80 x 45 h 145		80 x 45 h 145		80 x 45 h 145		80 x 45 h 215	
	УПАКОВКА (kg/m³/packs)		25 0,06 1		30,7 0,08 2		41,7 0,09 1		54,9 0,12 2		65,2 0,11 3		61,4 0,16 1	

Артикул	Ш12з	Ш14з	Ш15з	Ш11з	342 820	OK 72
Цвет	орех, венге, береза*	орех, венге, береза*	орех, венге, береза*	орех, венге, береза*	алюминий	орех, венге, береза*
Цена (rub.)	11 753	13 374	9 928	9 952	734	33 009

СИСТЕМА ХРАНЕНИЯ «ТАНГО»	ШКАФ 6 УРОВНЕЙ 6-LEVEL CABINET			ГАРДЕРОБ WARDROBE		КОМПЛЕКТ ЦОКОЛЬНЫХ ОПОР SET OF FEET			ОФИСНАЯ КУХНЯ OFFICE KITCHEN					
														
	РАЗМЕРЫ (cm)		80 x 45 h 215		80 x 45 h 215		80 x 45 h 215		80 x 45 h 215		h 12		80 x 60 h 205	
	УПАКОВКА (kg/m³/packs)		80,8 0,2 2		91,9 0,19 3		68,4 0,17 2		59,4 0,14 1		5,9 0,01 1		107,2 0,24 2	

Артикул	30H001	30H002
Цвет	орех, венге, береза*	орех, венге, береза*
Цена (rub.)	24 841	35 390

СИСТЕМА ХРАНЕНИЯ «ТАНГО»	МИНИ-КУХНЯ MINI KITCHEN		МИНИ-КУХНЯ MINI KITCHEN			
						
	РАЗМЕРЫ (cm)		90 x 60 h 180		120 x 60 h 180	
	УПАКОВКА (kg/m³/packs)		102,6 0,22 2		132,4 0,31 2	

	КАБИНЕТ РУКОВОДИТЕЛЯ	ТАНГО, ТАНГО-ЛЮКС	СПЕЦИФИКАЦИЯ
	EXECUTIVE OFFICE	TANGO, TANGO-LUX	TECHNICAL SPECIFICATION

АРТИКУЛ	ШД53-04	ШД53	ШД33-04	ШД33	
ЦВЕТ	орех, венге, береза*	орех, венге, береза*	орех, венге, береза*	орех, венге, береза*	
ЦЕНА (rub.)	3 545	3 856	4 720	5 397	



РАЗМЕРЫ (cm)	40 x 42 h 67			80 x 42 h 67			40 x 42 h 130			80 x 42 h 130		
УПАКОВКА (kg/m ³ /packs)	14,8	0,04	1	22	0,06	1	23,2	0,06	1	34,2	0,08	1

АРТИКУЛ	ШД13-04	ШД13	ШД11з	
ЦВЕТ	орех, венге, береза*	орех, венге, береза*	орех, венге, береза*	
ЦЕНА (rub.)	6 279	7 401	9 184	

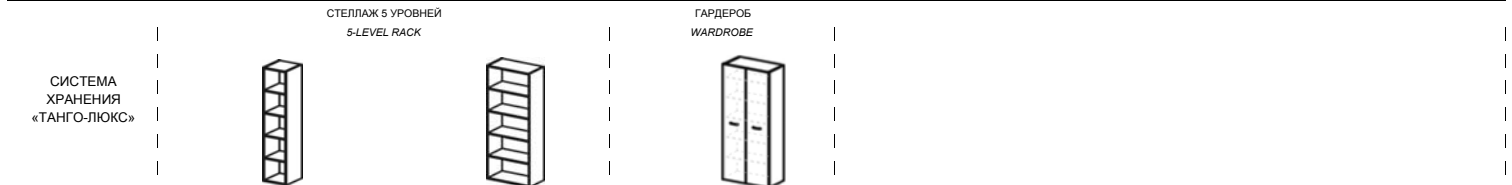

РАЗМЕРЫ (cm)	40 x 42 h 202			80 x 42 h 202			80 x 42 h 202		
УПАКОВКА (kg/m ³ /packs)	36,1	0,09	1	56,1	0,13	1	57,4	0,11	1

АРТИКУЛ	ДШД52R	ДШД52L	ДШД52К	ДШД32R	ДШД32L	ДШД32К
ЦВЕТ	орех, венге, береза*	орех, венге, береза*	орех, венге, береза*	орех, венге, береза*	орех, венге, береза*	орех, венге, береза*
ЦЕНА (rub.)	921	921	1 798	1 376	1 376	2 573

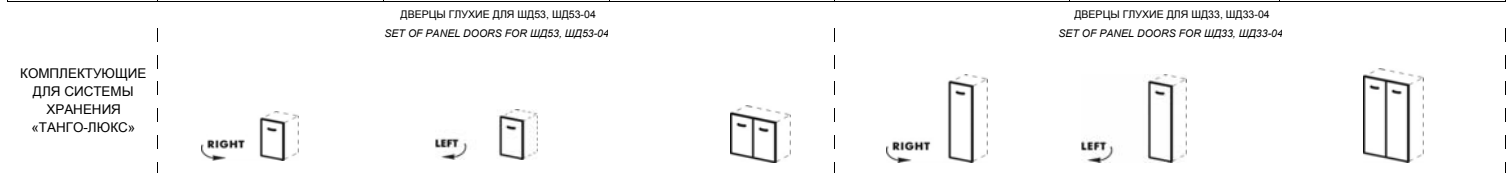

РАЗМЕРЫ (cm)	40 x 1,8 h 67			40 x 1,8 h 67			80 x 1,8 h 67			40 x 1,8 h 130			40 x 1,8 h 130			80 x 1,8 h 130		
УПАКОВКА (kg/m ³ /packs)	3,3	0,01	1	3,3	0,01	1	6,6	0,01	1	7,1	0,03	1	7,1	0,03	1	14	0,03	1

АРТИКУЛ	ДШД11R	ДШД11L	ДШД11К	ДШД34R	ДШД34L	ДШД34К
ЦВЕТ	орех, венге, береза*	орех, венге, береза*	орех, венге, береза*	алюминий	алюминий	алюминий
ЦЕНА (rub.)	1 665	1 665	3 170	5 396	5 396	10 650

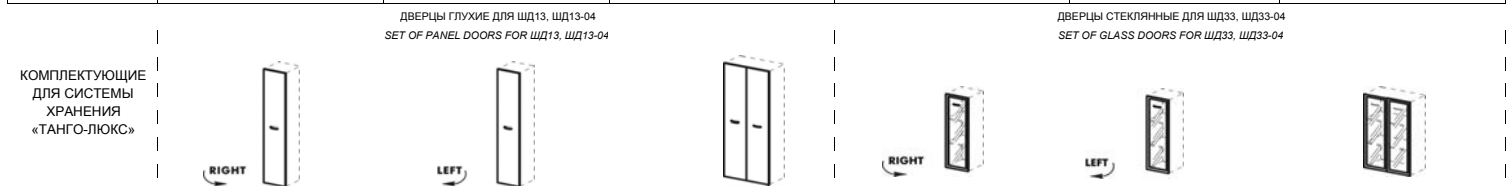

РАЗМЕРЫ (cm)	40 x 1,8 h 202			40 x 1,8 h 202			80 x 1,8 h 202			40 x 1,8 h 130			40 x 1,8 h 130			80 x 1,8 h 130		
УПАКОВКА (kg/m ³ /packs)	9,3	0,04	1	9,3	0,04	1	18,5	0,04	1	20	0,04	1	20	0,04	1	40	0,07	1

	КАБИНЕТ РУКОВОДИТЕЛЯ	ТАНГО, ТАНГО-ЛЮКС	СПЕЦИФИКАЦИЯ
	EXECUTIVE OFFICE	TANGO, TANGO-LUX	TECHNICAL SPECIFICATION

Артикул	ДШД14R	ДШД14L	ДШД14K	ДШД16.07R	ДШД16.07L	ДШД16.07K
Цвет	алюминий	алюминий	алюминий	орех, венге, береза*	орех, венге, береза*	орех, венге, береза*
Цена (rub.)	7 353	7 353	14 522	1 006	1 006	1 922

ДВЕРЦЫ СТЕКЛЯННЫЕ ДЛЯ ШД13, ШД13-04
SET OF GLASS DOORS FOR ШД13, ШД13-04

ДВЕРЦЫ ГЛУХИЕ ДЛЯ КОМБИНИРОВАННЫХ ШКАФОВ
SET OF PANEL DOORS FOR COMBINED STORAGE UNITS

КОМПЛЕКТУЮЩИЕ
ДЛЯ СИСТЕМЫ
ХРАНЕНИЯ
«ТАНГО-ЛЮКС»

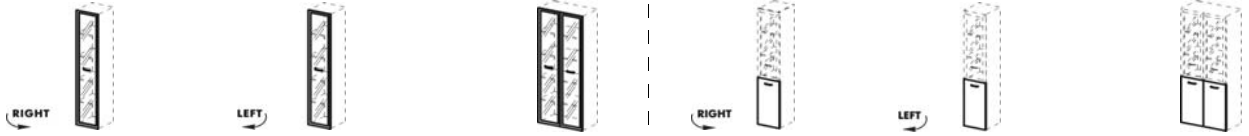

РАЗМЕРЫ (cm)	40 x 1,8 h 202			40 x 1,8 h 202			80 x 1,8 h 202			40 x 1,8 h 64			40 x 1,8 h 64			80 x 1,8 h 64		
УПАКОВКА (kg/m ³ /packs)	25	0,05	1	25	0,05	1	50	0,1	1	4	0,02	1	4	0,02	1	8	0,02	1

Артикул	ДШД16.08R	ДШД16.08L	ДШД16.08K	ДШД22.52.02	ДШД22.32.02	ДШД22.11.02
Цвет	алюминий	алюминий	алюминий	орех, венге, береза*	орех, венге, береза*	орех, венге, береза*
Цена (rub.)	5 176	5 176	10 210	2 288	2 974	4 010

ДВЕРЦЫ СТЕКЛЯННЫЕ ДЛЯ КОМБИНИРОВАННЫХ ШКАФОВ
SET OF GLASS DOORS FOR COMBINED STORAGE UNITS

СТЕНКИ ДЕКОРАТИВНЫЕ
FINAL SIDES

КОМПЛЕКТУЮЩИЕ
ДЛЯ СИСТЕМЫ
ХРАНЕНИЯ
«ТАНГО-ЛЮКС»

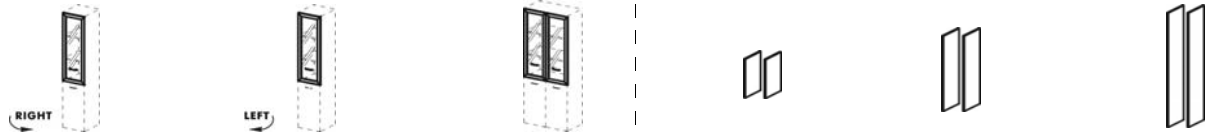

РАЗМЕРЫ (cm)	40 x 1,8 h 130			40 x 1,8 h 130			80 x 1,8 h 130			42 x 2 h 64			42 x 2 h 127			42 x 2 h 199		
УПАКОВКА (kg/m ³ /packs)	20	0,04	1	20	0,04	1	40	0,07	1	9,5	0,02	1	17,3	0,03	1	26,8	0,05	1

Артикул	ДШД22.01.01	ДШД22.02.01	ДШД22.03.01	ДШД22.04.01	ДШД22.05.01	ДШД22.06.01
Цвет	орех, венге, береза*	орех, венге, береза*	орех, венге, береза*	орех, венге, береза*	орех, венге, береза*	орех, венге, береза*
Цена (rub.)	1 152	1 693	1 972	2 095	2 419	2 785

ТОП ДЕКОРАТИВНЫЙ
FINAL TOP

КОМПЛЕКТУЮЩИЕ
ДЛЯ СИСТЕМЫ
ХРАНЕНИЯ
«ТАНГО-ЛЮКС»



РАЗМЕРЫ (cm)	45 x 46 h 2			88 x 46 h 2			125 x 46 h 2			165 x 46 h 2			205 x 46 h 2			245 x 46 h 2		
УПАКОВКА (kg/m ³ /packs)	3,3	0,01	1	6,3	0,01	1	9	0,03	1	11,6	0,02	1	14,3	0,03	1	17,7	0,05	1

	КАБИНЕТ РУКОВОДИТЕЛЯ	ТАНГО, ТАНГО-ЛЮКС	ВАРИАНТЫ КОМПОНОВКИ			
	EXECUTIVE OFFICE	TANGO, TANGO-LUX	COMPOSITIONS			

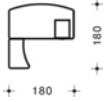
ОБЩИЙ ВИД И РАЗМЕРЫ (cm)	АРТИКУЛ	ОПИСАНИЕ	КОЛ-ВО	ЦЕНА (rub.)	ВЕС (kg)	ОБЪЕМ (m ³)
  3,2 m ²	СТ9-R18 СП9-11н1 ТВ9-04з	СТОЛ РАБОЧИЙ ПРИСТАВКА ТУМБА МОБИЛЬНАЯ	1 1 1	12 980 7 196 5 639	72 12 27	0,16 0,04 0,05
	Tango 8	ИТОГО TOTAL	3	25 815	111	0,25

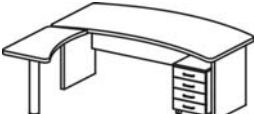
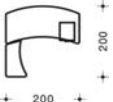
ОБЩИЙ ВИД И РАЗМЕРЫ (cm)	АРТИКУЛ	ОПИСАНИЕ	КОЛ-ВО	ЦЕНА (rub.)	ВЕС (kg)	ОБЪЕМ (m ³)
  4,0 m ²	СТ9-R20R СП9-1н1 ТВ9-04з	СТОЛ РАБОЧИЙ ПРИСТАВКА ТУМБА МОБИЛЬНАЯ	1 1 1	13 546 7 196 5 639	74 13 27	0,17 0,04 0,05
	Tango 1	ИТОГО TOTAL	3	26 380	113	0,26

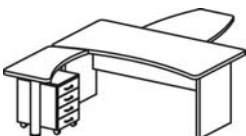
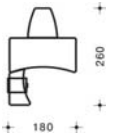
ОБЩИЙ ВИД И РАЗМЕРЫ (cm)	АРТИКУЛ	ОПИСАНИЕ	КОЛ-ВО	ЦЕНА (rub.)	ВЕС (kg)	ОБЪЕМ (m ³)
  4,7 m ²	СТ9-18R СП9-1н1 СП9-3н1 ТВ9-04з	СТОЛ РАБОЧИЙ ПРИСТАВКА БРИФИНГ ТУМБА МОБИЛЬНАЯ	1 1 1 1	12 409 7 196 7 507 5 639	64 13 17 27	0,15 0,04 0,05 0,05
	Tango 9	ИТОГО TOTAL	4	32 751	120	0,29

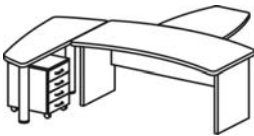
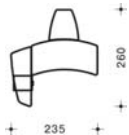
ОБЩИЙ ВИД И РАЗМЕРЫ (cm)	АРТИКУЛ	ОПИСАНИЕ	КОЛ-ВО	ЦЕНА (rub.)	ВЕС (kg)	ОБЪЕМ (m ³)
  6,1 m ²	СТ9-R18R СП9-4н1 СП9-2н2 ТВ9-04з	СТОЛ РАБОЧИЙ БРИФИНГ ПРИСТАВКА ТУМБА МОБИЛЬНАЯ	1 1 1 1	12 980 7 507 8 942 5 639	69 17 21 27	0,16 0,05 0,08 0,05
	Tango 6	ИТОГО TOTAL	4	35 069	133	0,34

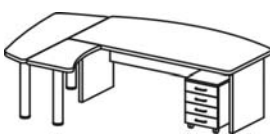
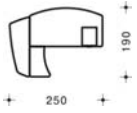
ОБЩИЙ ВИД И РАЗМЕРЫ (cm)	АРТИКУЛ	ОПИСАНИЕ	КОЛ-ВО	ЦЕНА (rub.)	ВЕС (kg)	ОБЪЕМ (m ³)
  4,8 m ²	СТ9-R20 СП9-2н2 СП9-11н1 ТВ9-04з	СТОЛ РАБОЧИЙ ПРИСТАВКА ПРИСТАВКА ТУМБА МОБИЛЬНАЯ	1 1 1 1	13 546 8 942 7 196 5 639	74 21 12 27	0,17 0,08 0,04 0,05
	Tango 2	ИТОГО TOTAL	4	35 323	134	0,34

	КАБИНЕТ РУКОВОДИТЕЛЯ	ТАНГО, ТАНГО-ЛЮКС	ВАРИАНТЫ КОМПОНОВКИ			
	EXECUTIVE OFFICE	TANGO, TANGO-LUX	COMPOSITIONS			

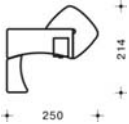
ОБЩИЙ ВИД И РАЗМЕРЫ (cm)	АРТИКУЛ	ОПИСАНИЕ	КОЛ-ВО	ЦЕНА (rub.)	ВЕС (kg)	ОБЪЕМ (m ³)
 5,4 m ² 	СТ9-18R	СТОЛ РАБОЧИЙ	1	12 409	64	0,15
	СП9-1н1	ПРИСТАВКА	1	7 196	13	0,04
	ТВ9-04з	ТУМБА МОБИЛЬНАЯ	1	5 639	27	0,05
	СО9-7н3	БРИФИНГ УГЛОВОЙ	1	10 943	30	0,11
	Tango 4	ИТОГО TOTAL	4	36 187	134	0,35

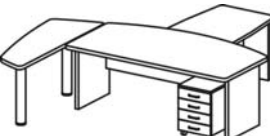
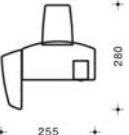
ОБЩИЙ ВИД И РАЗМЕРЫ (cm)	АРТИКУЛ	ОПИСАНИЕ	КОЛ-ВО	ЦЕНА (rub.)	ВЕС (kg)	ОБЪЕМ (m ³)
 7,2 m ² 	СТ9-R20	СТОЛ РАБОЧИЙ	1	13 546	74	0,17
	СП9-2н2	ПРИСТАВКА	1	8 942	21	0,08
	СП9-7	БРИФИНГ	1	8 178	34	0,08
	ТВ9-04з		1	5 639	27	0,05
	Tango 3	ИТОГО TOTAL	4	36 306	155	0,38

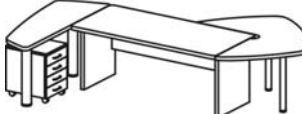
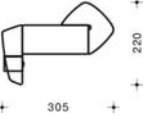
ОБЩИЙ ВИД И РАЗМЕРЫ (cm)	АРТИКУЛ	ОПИСАНИЕ	КОЛ-ВО	ЦЕНА (rub.)	ВЕС (kg)	ОБЪЕМ (m ³)
 6,7 m ² 	СТ9-18	СТОЛ РАБОЧИЙ	1	12 409	67	0,15
	СО9-7н3	БРИФИНГ УГЛОВОЙ	1	10 943	30	0,11
	ТВ9-04з	ТУМБА МОБИЛЬНАЯ	1	5 639	27	0,05
	СП9-2н2	ПРИСТАВКА	1	8 942	21	0,08
	Tango 5	ИТОГО TOTAL	4	37 934	146	0,39

ОБЩИЙ ВИД И РАЗМЕРЫ (cm)	АРТИКУЛ	ОПИСАНИЕ	КОЛ-ВО	ЦЕНА (rub.)	ВЕС (kg)	ОБЪЕМ (m ³)
 6,1 m ² 	СТ9-R18	СТОЛ РАБОЧИЙ	1	12 980	72	0,16
	СП9-11н1	ПРИСТАВКА	1	7 196	12	0,04
	СП9-4н1	БРИФИНГ	1	7 507	17	0,05
	ТВ9-04з	ТУМБА МОБИЛЬНАЯ	1	5 639	27	0,05
	СП9-2н2	ПРИСТАВКА	1	8 942	21	0,08
	Tango 7	ИТОГО TOTAL	5	42 264	148	0,38

	КАБИНЕТ РУКОВОДИТЕЛЯ	ТАНГО, ТАНГО-ЛЮКС	ВАРИАНТЫ КОМПОНОВКИ			
	EXECUTIVE OFFICE	TANGO, TANGO-LUX	COMPOSITIONS			

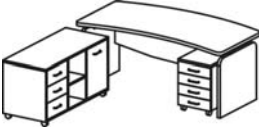
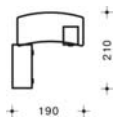
ОБЩИЙ ВИД И РАЗМЕРЫ (cm)	АРТИКУЛ	ОПИСАНИЕ	КОЛ-ВО	ЦЕНА (rub.)	ВЕС (kg)	ОБЪЕМ (m ³)
 4,0 m ² 	СТ9-R18RS	СТОЛ РАБОЧИЙ	1	16 243	73	0,15
	TM9-04R	ТУМБА МОБИЛЬНАЯ	1	9 777	67	0,14
	ТВ9-04з	ТУМБА МОБИЛЬНАЯ	1	5 639	27	0,05
	Tango 18	ИТОГО TOTAL	3	31 659	166	0,34

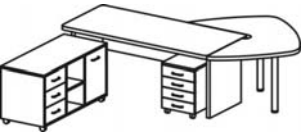
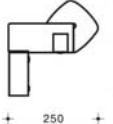
ОБЩИЙ ВИД И РАЗМЕРЫ (cm)	АРТИКУЛ	ОПИСАНИЕ	КОЛ-ВО	ЦЕНА (rub.)	ВЕС (kg)	ОБЪЕМ (m ³)
 6,4 m ² 	СТ9-18	СТОЛ РАБОЧИЙ	1	12 409	67	0,15
	TM9-04R	ТУМБА МОБИЛЬНАЯ	1	9 777	67	0,14
	ТВ9-04з	ТУМБА МОБИЛЬНАЯ	1	5 639	27	0,05
	СО9-7нЗ	БРИФИНГ УГЛОВОЙ	1	10 943	30	0,11
	Tango 17	ИТОГО TOTAL	4	38 768	191	0,45

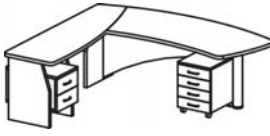
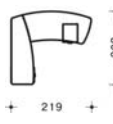
ОБЩИЙ ВИД И РАЗМЕРЫ (cm)	АРТИКУЛ	ОПИСАНИЕ	КОЛ-ВО	ЦЕНА (rub.)	ВЕС (kg)	ОБЪЕМ (m ³)
 4,4 m ² 	СТ91-02L	СТОЛ РАБОЧИЙ	1	38 556	116	0,40
	ТВ9-04з	ТУМБА МОБИЛЬНАЯ	1	5 639	27	0,05
	Tango 15	ИТОГО TOTAL	2	44 195	143	0,45

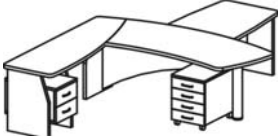
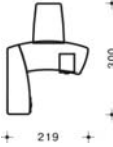
ОБЩИЙ ВИД И РАЗМЕРЫ (cm)	АРТИКУЛ	ОПИСАНИЕ	КОЛ-ВО	ЦЕНА (rub.)	ВЕС (kg)	ОБЪЕМ (m ³)
 6,6 m ² 	СТ91-02L	СТОЛ РАБОЧИЙ	1	38 556	116	0,40
	СП9-7	БРИФИНГ	1	8 178	34	0,08
	ТВ9-04з	ТУМБА МОБИЛЬНАЯ	1	5 639	27	0,05
	Tango 16	ИТОГО TOTAL	3	52 373	177	0,53

	КАБИНЕТ РУКОВОДИТЕЛЯ	ТАНГО, ТАНГО-ЛЮКС	ВАРИАНТЫ КОМПОНОВКИ			
	EXECUTIVE OFFICE	TANGO, TANGO-LUX	COMPOSITIONS			

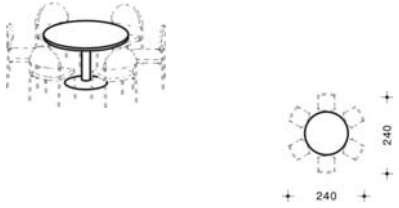
ОБЩИЙ ВИД И РАЗМЕРЫ (cm)	АРТИКУЛ	ОПИСАНИЕ	КОЛ-ВО	ЦЕНА (rub.)	ВЕС (kg)	ОБЪЕМ (m ³)
 5,8 m ²	СТ97-12	СТОЛ КРУГЛЫЙ	1	11 660	45	0,14
	Tango 10	ИТОГО TOTAL	1	11 660	45	0,14

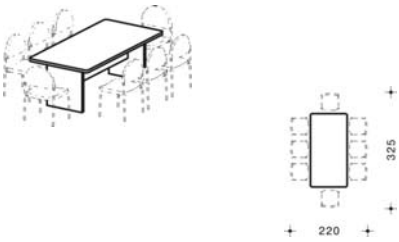
ОБЩИЙ ВИД И РАЗМЕРЫ (cm)	АРТИКУЛ	ОПИСАНИЕ	КОЛ-ВО	ЦЕНА (rub.)	ВЕС (kg)	ОБЪЕМ (m ³)
 7,2 m ²	СТ9-2050	КОНФЕРЕНЦ-СТОЛ	1	14 071	62	0,17
	Tango 11	ИТОГО TOTAL	1	14 071	62	0,17

ОБЩИЙ ВИД И РАЗМЕРЫ (cm)	АРТИКУЛ	ОПИСАНИЕ	КОЛ-ВО	ЦЕНА (rub.)	ВЕС (kg)	ОБЪЕМ (m ³)
 8,6 m ²	СТ9-2400	КОНФЕРЕНЦ-СТОЛ	1	17 183	96	0,23
	Tango 12	ИТОГО TOTAL	1	17 183	96	0,23

ОБЩИЙ ВИД И РАЗМЕРЫ (cm)	АРТИКУЛ	ОПИСАНИЕ	КОЛ-ВО	ЦЕНА (rub.)	ВЕС (kg)	ОБЪЕМ (m ³)
 13,4 m ²	СК9-1 СК9-10	ЭЛЕМЕНТ КОНФЕРЕНЦ-СИСТЕМЫ ЭЛЕМЕНТ КОНФЕРЕНЦ-СИСТЕМЫ	2 2	17 944 9 050	52 49	0,15 0,11
	Tango 13	ИТОГО TOTAL	4	53 989	101	0,26

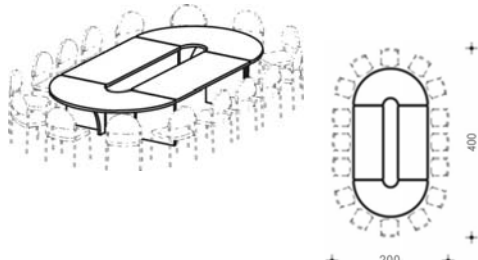
ОБЩИЙ ВИД И РАЗМЕРЫ (cm)	АРТИКУЛ	ОПИСАНИЕ	КОЛ-ВО	ЦЕНА (rub.)	ВЕС (kg)	ОБЪЕМ (m ³)
 16,6 m ²	СК9-1 СК9-20	ЭЛЕМЕНТ КОНФЕРЕНЦ-СИСТЕМЫ ЭЛЕМЕНТ КОНФЕРЕНЦ-СИСТЕМЫ	2 2	17 944 12 147	52 79	0,15 0,16
	Tango 14	ИТОГО TOTAL	4	60 183	131	0,31

	КАБИНЕТ РУКОВОДИТЕЛЯ	ТАНГО, ТАНГО-ЛЮКС	ВАРИАНТЫ КОМПОНОВКИ			
	EXECUTIVE OFFICE	TANGO, TANGO-LUX	COMPOSITIONS			

ОБЩИЙ ВИД И РАЗМЕРЫ (cm)	АРТИКУЛ	ОПИСАНИЕ	КОЛ-ВО	ЦЕНА (rub.)	ВЕС (kg)	ОБЪЕМ (m ³)
 1,1 m ²	ШД53 ДШД52К ДШД22.06.01 ДШД22.52.02	СТЕЛЛАЖ 2 УРОВНЯ КОМПЛЕКТ ДВЕРЕЙ ТОП ДЕКОРАТИВНЫЙ СТЕНКИ ДЕКОРАТИВНЫЕ	3 2 1 1	3 856 1 798 2 785 2 288	22 7 18 10	0,06 0,01 0,05 0,02
	Tango-Lux 1	ИТОГО TOTAL	7	20 237	56	0,14

ОБЩИЙ ВИД И РАЗМЕРЫ (cm)	АРТИКУЛ	ОПИСАНИЕ	КОЛ-ВО	ЦЕНА (rub.)	ВЕС (kg)	ОБЪЕМ (m ³)
 0,8 m ²	ШД33 ШД33-04 ДШД32R ДШД32L ДШД34К ДШД22.04.01 ДШД22.32.02	СТЕЛЛАЖ 3 УРОВНЯ СТЕЛЛАЖ 3 УРОВНЯ ДВЕРЬ ПРАВАЯ ДВЕРЬ ЛЕВАЯ КОМПЛЕКТ СТЕКЛЯННЫХ ДВЕРЕЙ ТОП ДЕКОРАТИВНЫЙ СТЕНКИ ДЕКОРАТИВНЫЕ	1 2 1 1 1 1 1	5 397 4 720 1 376 1 376 10 650 2 095 2 974	34 23 7 7 40 12 17	0,08 0,06 0,03 0,03 0,07 0,02 0,03
	Tango-Lux 2	ИТОГО TOTAL	8	33 307	141	0,32

ОБЩИЙ ВИД И РАЗМЕРЫ (cm)	АРТИКУЛ	ОПИСАНИЕ	КОЛ-ВО	ЦЕНА (rub.)	ВЕС (kg)	ОБЪЕМ (m ³)
 0,6 m ²	ШД13-04 ДШД16.08R ДШД16.08L ДШД16.07R ДШД16.07L ДШД22.03.01 ДШД22.11.02	СТЕЛЛАЖ 5 УРОВНЕЙ ДВЕРЬ СТЕКЛЯННАЯ ПРАВАЯ ДВЕРЬ СТЕКЛЯННАЯ ЛЕВАЯ ДВЕРЬ ПРАВАЯ ДВЕРЬ ЛЕВАЯ ТОП ДЕКОРАТИВНЫЙ СТЕНКИ ДЕКОРАТИВНЫЕ	3 1 1 1 1 1 1	6 279 5 176 5 176 1 006 1 006 1 972 4 010	36 20 20 4 4 9 27	0,09 0,04 0,04 0,02 0,02 0,03 0,05
	Tango-Lux 3	ИТОГО TOTAL	9	37 182	120	0,29

ОБЩИЙ ВИД И РАЗМЕРЫ (cm)	АРТИКУЛ	ОПИСАНИЕ	КОЛ-ВО	ЦЕНА (rub.)	ВЕС (kg)	ОБЪЕМ (m ³)
 1,1 m ²	ШД13 ДШД14К ДШД11К ДШД22.06.01 ДШД22.11.02 ШД11з	СТЕЛЛАЖ 5 УРОВНЕЙ КОМПЛЕКТ СТЕКЛЯННЫХ ДВЕРЕЙ КОМПЛЕКТ ДВЕРЕЙ ТОП ДЕКОРАТИВНЫЙ СТЕНКИ ДЕКОРАТИВНЫЕ ГАРДЕРОБ	2 1 1 1 1 1	7 401 14 522 3 170 2 785 4 010 9 184	56 50 19 18 27 57	0,13 0,10 0,04 0,05 0,05 0,11
	Tango-Lux 5	ИТОГО TOTAL	7	48 472	227	0,48

ОБЩИЙ ВИД И РАЗМЕРЫ (cm)	АРТИКУЛ	ОПИСАНИЕ	КОЛ-ВО	ЦЕНА (rub.)	ВЕС (kg)	ОБЪЕМ (m ³)
 1,1 m ²	ШД13 ДШД16.08К ДШД16.07К ДШД22.06.01 ДШД22.11.02 ШД11з	СТЕЛЛАЖ 5 УРОВНЕЙ КОМПЛЕКТ СТЕКЛЯННЫХ ДВЕРЕЙ КОМПЛЕКТ ДВЕРЕЙ ТОП ДЕКОРАТИВНЫЙ СТЕНКИ ДЕКОРАТИВНЫЕ ГАРДЕРОБ	2 2 2 1 1 1	7 401 10 210 1 922 2 785 4 010 9 184	56 40 8 18 27 57	0,13 0,07 0,02 0,05 0,05 0,11
	Tango-Lux 4	ИТОГО TOTAL	9	55 045	206	0,43